

# Armak Drehkolben Pneumatikmotor Baureihe AGP16F / AGP16V

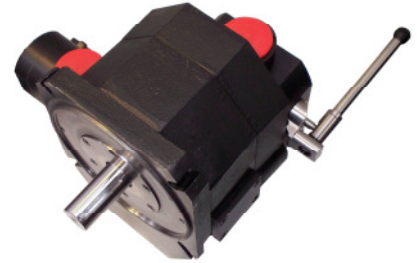

## Neue Technologie im Druckluftmotorbau

- Vibrationsfreier Lauf auch bei hohen Drehzahlen
- Berührungsfrei laufende Drehkolben mit langer, wartungsarmer Lebensdauer. Der Wirkungsgrad wird mit der Betriebsdauer besser.
- Sicherer Rundlauf schon ab  $75 \text{ min}^{-1}$
- Kompakte Bauweise; beliebige Einbaulage
- Vollkommen geschlossenes Motorgehäuse kein Ölsumpf, keine innere Korrosion
- Metrischer IEC Flansch und Welle
- Motor **AGP16F** Welle mit Nut und Feder für Abtriebe über Zahnriemen oder Kette
- Motor **AGP16V** mit Innverzahnung und mit Wellenverlängerungen für Anbau an Bremsen oder Getriebe
- ATEX II Kat. 2 GDcT5 und ATEX I M2 ist lieferbar unter Berücksichtigung der entsprechenden Einsatzbedingungen.
- perfekte Steuerung mit Armak Hand- oder Fernsteuerventilen: Lieferbar mit Notabschaltung und mit Bremse nach Maschinenrichtlinie.



Das Drehmoment wird erzeugt durch einen Kraft-Drehkolben und wird durch ein Synchronisiergetriebe mit berührungsfrei laufendem Dichtungsrotor auf die Abtriebswelle übertragen. Das **gewährleistet langen, störungsfreien Dauerbetrieb ohne Stillstandzeiten**. Die geschlossene Motorausführung erlaubt sicheren Betrieb in jeder Umgebung.

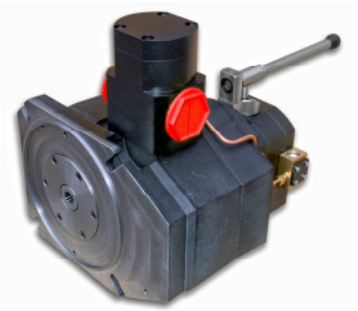

## Motor Ausführung **AGP16FA** - für Ketten- oder Ritzeltrieb

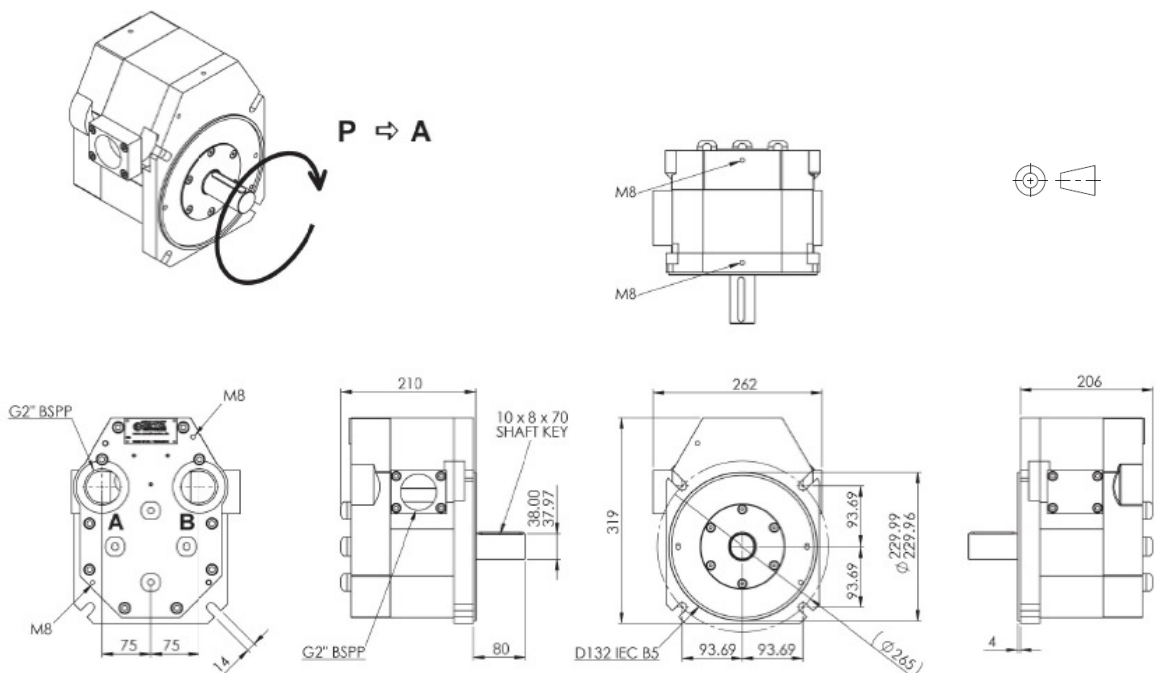

# Armak Drehkolben Pneumatikmotor Baureihe AGP16F / AGP16V



**Motor Ausführung AGP16VA - für Anbau an Bremsen, Getriebe, Bauteile**

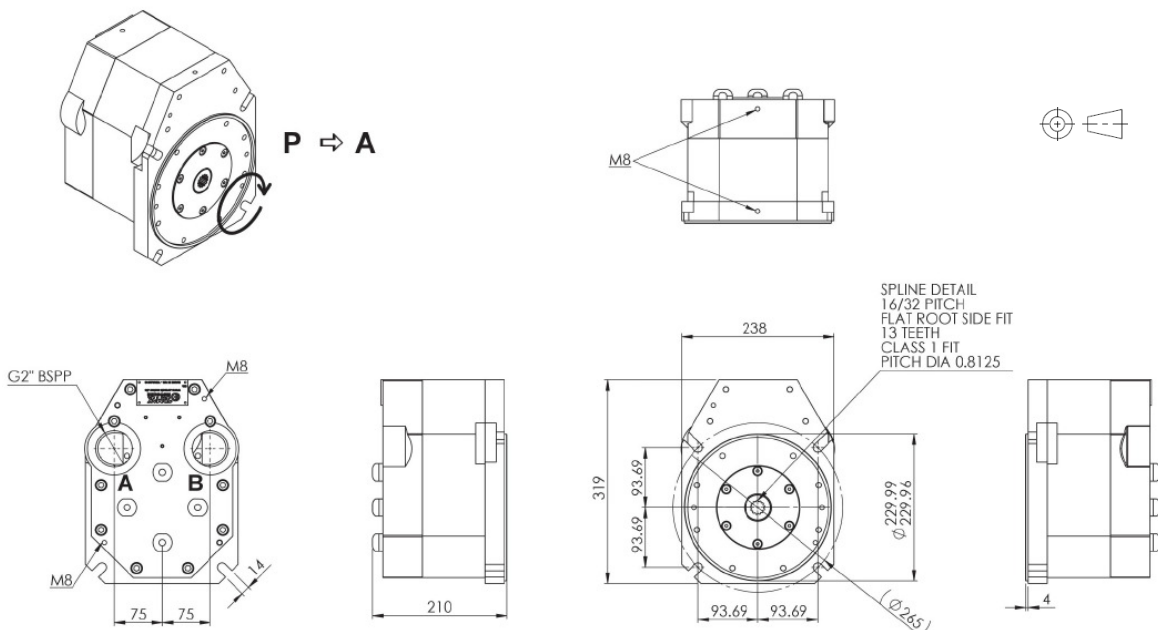

Wellenverlängerung 117-048, 117-050, 117-065, 117-066 für verschiedene Anwendungen

**Technische Daten AGP16, 6bar ohne Anbauten (Ventile, Wartungseinheit, Schalldämpfer)**

Maximale Leistung	kW	16	Luftölung Kurzzeitbetrieb	Trpf/min	12 – 16
Drehzahl bei P <sub>max</sub>	min <sup>-1</sup>	1.300	Luftölung Dauerbetrieb	Trpf/min	8 - 10
Drehmoment bei P <sub>max</sub>	Nm	120	Umgebungstemperatur	°C	-20 - +80
Startmoment	Nm	165	Luft Eintritts-Temperatur	°C	max.60
Spitzendrehzahl, kurz	min <sup>-1</sup>	2.500	Luft Eintritts-Druck, max.	bar	8
Dauerdrehzahl, max.	min <sup>-1</sup>	1.800	Masse	kg	82
mindest Drehzahl	min <sup>-1</sup>	75	Radialkraft auf Mitte Welle	N	10.000
Luftanschlüsse		G 2"	Axialkraft auf Welle	N	100

Motor Ausführungen	Bestellnummer
Motor Grundausführung	AGP16FA/VA
Motor mit Handsteuerventil LCV, rechtsdrehend gedrosselt	AGP16FA/VA
Motor mit Handsteuerventil LCV, linksdrehend gedrosselt	AGP16FA/VA
Motor mit Handsteuerventil LCV, ungedrosselt	AGP16FA/VA
Motor mit Fernsteuerventil RCV, ungedrosselt	AGP16FA/VA
Motor mit Fernsteuerventil RCV, rechtsdrehend gedrosselt	AGP16FA/VA
Motor mit Fernsteuerventil RCV, linksdrehend gedrosselt	AGP16FA/VA
Zubehör	Bestellnummer
Fernsteuerung LC2	auf Anfrage
Bremse	auf Anfrage
Getriebe	auf Anfrage
Schalldämpfer-Satz	auf Anfrage
Verschleißteilsatz, Wartungseinheit	auf Anfrage

# Armak Drehkolben Pneumatikmotor Baureihe AGP16F / AGP16V



## Ventile:

Der Motor AGP10FA / AGP10VA kann nachträglich nicht mehr mit einem Armak Ventil ausgerüstet werden, da seine Luftanschlüsse für einfache Installation ausgelegt sind.

## Bemerkungen:

Alle Daten gelten nur bei ausreichender Luftversorgung und bei Verwendung korrekter Armaturen und Ventile, deren Nutzquerschnitte den Motoranschlüssen und dem Luftverbrauch entsprechen müssen. Druckverluste, durch Öler, Schalldämpfer, Ventile und Leitungen sind zu beachten. Die Betriebspunktauslegung sollte unter Berücksichtigung des Anlaufmoments (Beispiel Hebezeuge) oder des Betriebsmoments (Beispiel Pumpenantrieb) erfolgen. Bei möglicher Systemblockade (Beispiel Fehlfunktion) ist das maximale Anlaufmoment zu berücksichtigen.

Bei Getriebemotoren den Getriebewirkungsgrad berücksichtigen:

Bei Stirnrad-/ Planetengetrieben sind das etwa 97% pro Stufe, bei Schneckengetrieben zum Teil unter 50%, abhängig vom Getriebe.

## Weitere Armak Motoren

Armak Drehkolbenmotor AGP110, AGP210, AGP310, AGP510

Armak Drehkolbenmotor AGP04BE, AGP07FA, AGP10FA, AGP16FA

**Abschließender Hinweis** Die Angaben der Betriebsanleitung und Hinweise auf zulässige Betriebsdaten sind unbedingt zu beachten, damit ein sicherer Dauerbetrieb gewährleistet ist.

## Leistungskurven für AGP16FA / AGP16VA

gültig für 6 bar Druckdifferenz am Motor

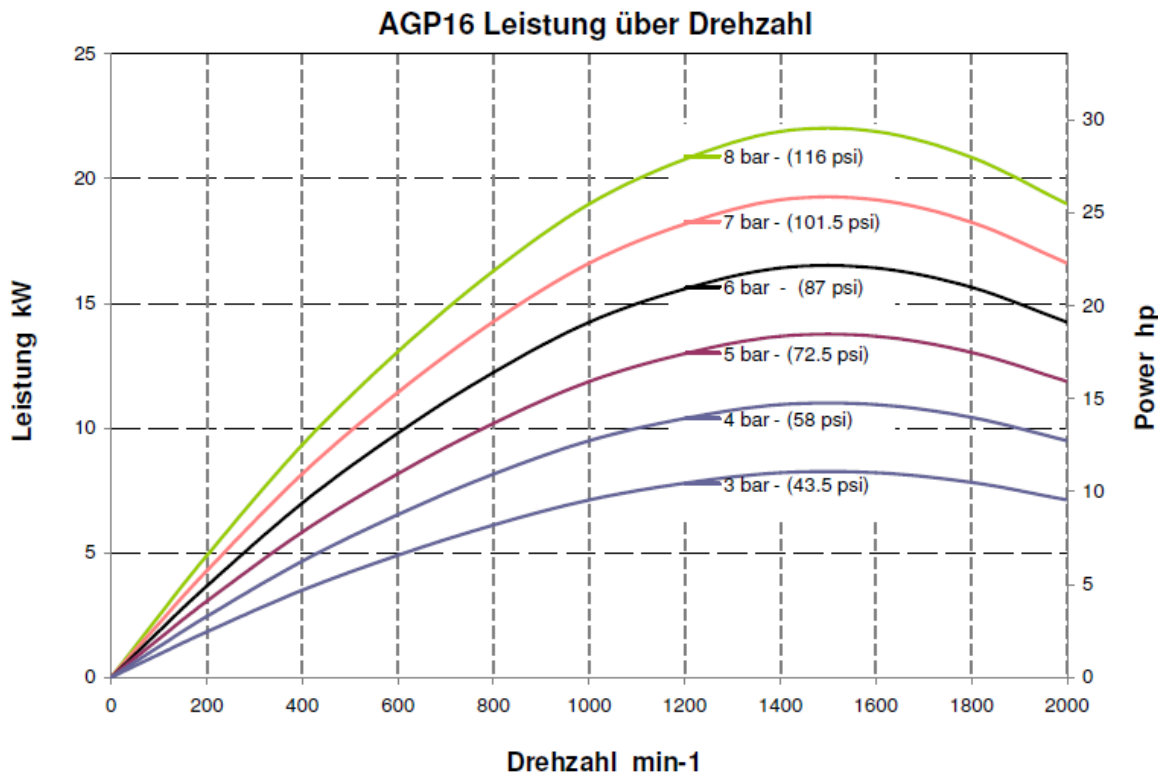

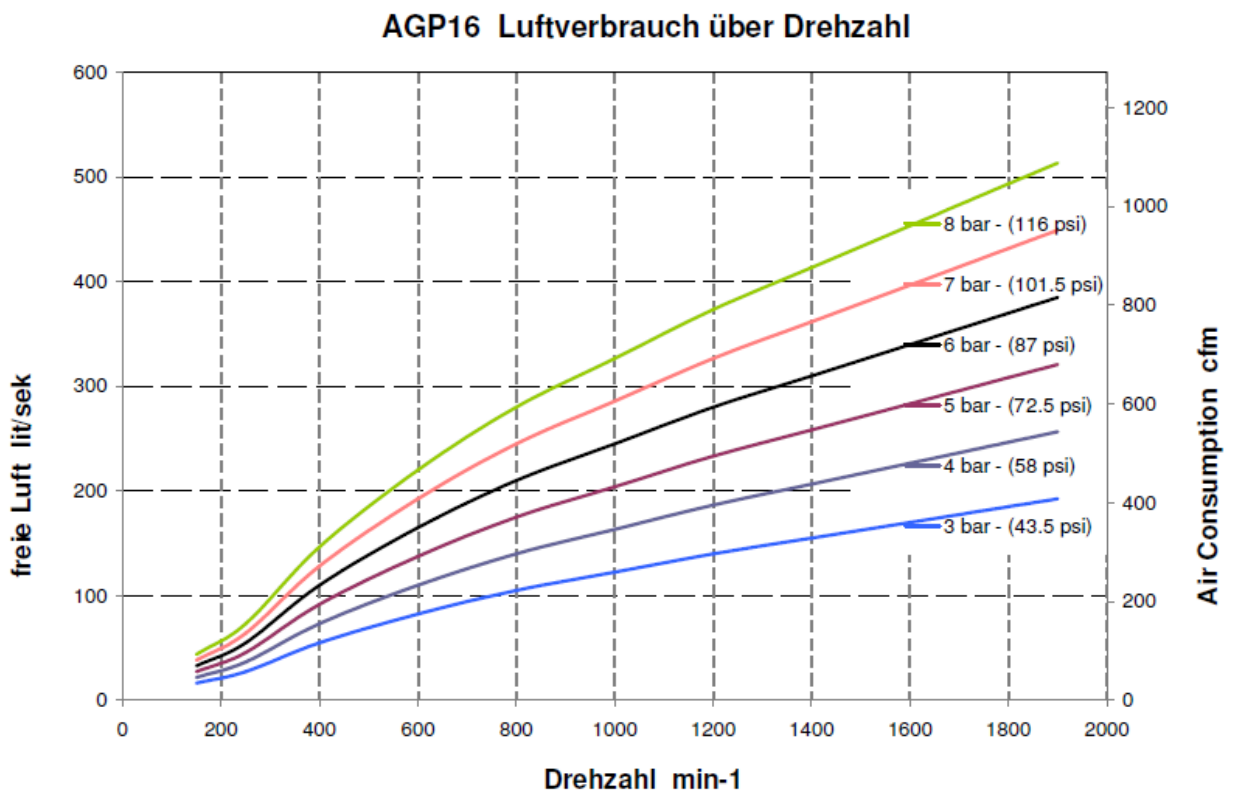
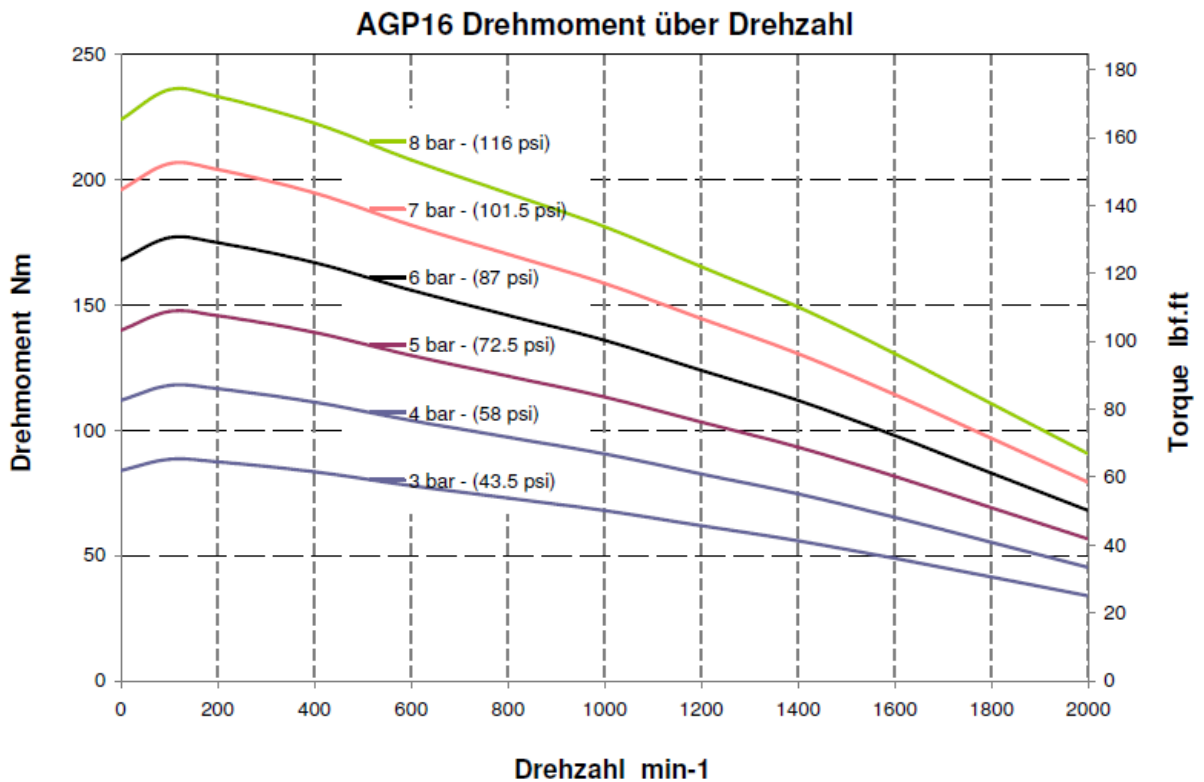

# Armak Drehkolben Pneumatikmotor Baureihe AGP16F / AGP16V



## Einsatzgebiete für Armak Drehkolben Pneumatikmotoren

- im explosionsgefährdeten Bereich (ATEX)
- wenn Druckluft als Energie zur Verfügung steht
- in nasser Umgebung, zum Beispiel Papierindustrie - Schiffsbau
- Unsere Pneumatikmotoren werden eingesetzt unter anderem im Bergbau,
- im Hüttenwesen, in der Chemie-, Papier- und Lebensmittelindustrie,
- im Maschinenbau, im Schiffsbau oder in der Off-Shore-Technik.

## Armak Motor AGP410J, AGP410K, AGP410L mit Handsteuerventil:

Um Bedienerfehler auszuschließen, müssen Ventile den Bedingungen des Einsatzfalles angepaßt werden. Der Griff des Handsteuerventils kann bei allen Motoren Typ AGP110, AGP210, AGP310, AGP410 oder AGP510 in neutraler Position wahlweise nach oben, nach vorn oder nach unten stehen.

Diese Anpassung ist noch während der Motorinstallation vor Ort möglich.

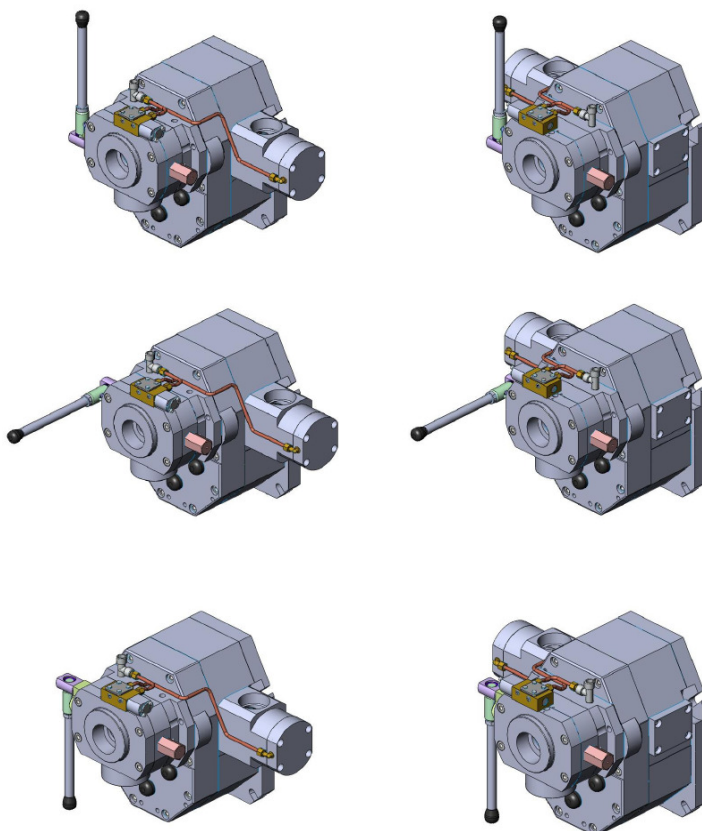

Um Drosselung in Ventilen zu erreichen wie z.B. im Windeneinsatz gefordert, werden im Armak Ventil Kontrollplatten installiert, deren Strömungsquerschnitt den Verhältnissen des Einsatzfalles angepaßt werden muß.

Armak Handsteuer- bzw. Fernsteuerventile mit Kontrollplatte können den Senkvorgang an Winden unter Last kurzfristig zum Stillstand bringen. Bremsen sind deshalb als statische Bremsen ausgelegt, mit längerer Lebensdauer.

Bei Armak Motoren AGP510 ist der Anbau des Leistungsventils rechts oder links des Motors möglich, was bei Bestellung festzulegen ist.

Die Bilder zeigen den Motor AGP510.

# Armak Drehkolben Pneumatikmotor Baureihe AGP16F / AGP16V



Motor	Daten bei max Leistung und 6 bar			Anlaufmoment Nm	Dauer-Drehzahl min <sup>-1</sup>	Masse kg
	kW	min <sup>-1</sup>	Nm			
<b>Armak Drehkolben Druckluftmotor max. 8 bar</b>						
AGP04	3,5	2.400	14	16	2.500	14
AGP07	8,0	1.600	50	90	2.500	60
AGP10	11,0	1.100	95	140	1.800	75
AGP16	16,0	1.300	120	165	1.800	85
AGP110	2,2	2.400	8	10	2.500	12
AGP210	3,5	2.400	14	16	2.500	14
AGP310	8,0	1.600	50	90	2.500	60
AGP410	11,0	1.100	95	140	1.800	75
AGP510	16,0	1.300	120	165	1.800	85

Windenantrieb



Bergbau Lokomotive



Erdbohrung



Fertigung in Hull, England

## Armak Geared Piston Motors GP

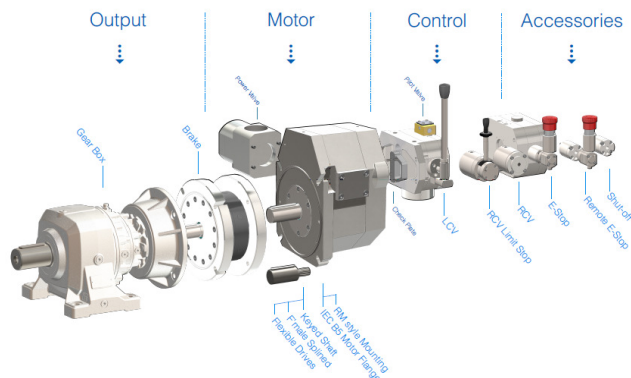

Technische Verbesserungen vorbehalten.